



Lea estas Importantes Reglas para Segura Operación

NOTA: *Todos los artículos (1-33) abajo deben ser leídos y entendidos por el manejador y su padre o madre. El dejar de seguir estas instrucciones pudiera poner en peligro la seguridad personal del manejador y del pasajero.*

1. No es posible sacar patente para este vehículo. **NO DEBE SER MANEJADO EN NINGÚN CAMINO, CALLE, ACERA o CALLEJUELA PÚBLICO.** Hacerlo sería una violación del reglamento local. Este vehículo puede ser manejado sólo en propiedad particular y en áreas aprobadas por el reglamento local.
2. Este vehículo no debe **NUNCA** ser manejado dentro de la casa. Los gases de escape del motor contienen monóxido de carbono, que es un gas sin sabor, inodoro y tóxico.
3. Este Fun-Kart no está ni destinado ni diseñado para carreras.
4. **El manejador de este vehículo siempre debe usar un casco aprobado por el Departamento de Transportes (D.O.T.) y otro equipo protector según recomienden las leyes estatales y locales. El manejador también debe ponerse equipo protector para la cara o gafas de carreras, botas, guantes y otra ropa protectora.**
5. A no ser que se especifique lo contrario en este manual, todos los tornillos, tuercas y pernos se deben mantener bien apretados para asegurar que el vehículo esté en condición de manejar con seguridad. El motor debe ser mantenido libre de toda mugre y otras acumulaciones, y atienda de modo especial al área de conexión del regulador.
6. Las contratueras tipo torsión actuales pierden su capacidad para cerrar con uso repetido y necesitan ser reemplazadas. Asegure que las contratueras estén funcionando debidamente.
7. La presión de los neumáticos debe ser comprobada antes de cada uso del vehículo. La recomendada presión de inflación es la máxima presión de los neumáticos según estampada en el lado del neumático. **La presión de los neumáticos no apropiada puede causar inestabilidad e impedir frenaje o dirección apropiados.**

8. Modificación de este vehículo o separación de no importa cuál equipo original o calcomanía de SEGURIDAD puede volver inseguro o ilegal al vehículo. **Nunca separe ningún cubrecadena o cubierta de embrague de cinta.** Estas cubiertas están destinadas para la protección de los motoristas.
9. Este vehículo nunca debe ser arrancado sin primero comprobar para asegurar que el regulador esté en posición de idle (inactivo). No arranque el motor sin verificar el funcionamiento debido del regulador.
10. Nunca intente arrancar este vehículo sin que el manejador esté sentado en la apropiada posición para asegurar control del kart.
11. La capacidad del manejador para manejar este vehículo tipo fuera-carretera con seguridad depende en gran parte de la capacidad del manejador para tener buen juicio. El manejador también no debe ser demasiado chico o grande para una operación controlada. El manejador debe tener al menos 16 años de edad y tener también el entendimiento y la capacidad mental y física para manejar con seguridad este vehículo. Este vehículo sólo debe ser manejado después de instrucción supervisada madura y bastante práctica en áreas poco concurridas. Segura operación incluye responsabilidad de la SEGURIDAD del pasajero.
12. **Este vehículo de doble asiento está diseñado para no más de un manejador y un pasajero.** Un pasajero en cualquier vehículo debe ser de bastante edad, entendimiento y capacidad mental y física para poder proteger a sí mismo, y debe usar un casco aprobado por D.O.T. en todo momento. **El kart no se recomienda para pesos superiores a 150 libras.**
13. El motor debe ser parado cuando el vehículo no esté en uso.
14. **Ropa suelta, cabellos largos, o artículos llevados por motorista o pasajero deben ser completamente contenidos o cubiertos para impedirles engancharse en las partes rotativas del vehículo o en algo del alrededor durante el paseo. El dejar de cumplir puede poner en peligro la seguridad personal de motorista y pasajero.**
15. **No ponga manos, pies o ninguna otra parte del cuerpo o ninguna ropa cerca de motor, silenciador, ruedas, cadena, y otras partes rotativas del vehículo mientras maneja el vehículo o mientras el motor está en marcha.** Es aconsejable proceder con mucha cautela cuando se dé el mantenimiento requerido a o cerca de un motor en marcha. Hay que tener cautela especial después de que el motor ha estado en marcha por un rato, puesto que el motor y los otros componentes de transmisión pueden ser extremadamente calientes.
16. Terreno húmedo, resbaladizo, escabroso o abrupto es potencialmente peligroso y puede resultar en lesión si no se observa la cautela adecuada. Se requieren velocidades bajas para manejar este vehículo con seguridad bajo tales condiciones. El manejador debe servirse de juicio maduro, destreza y experiencia para elegir una velocidad apropiada para el terreno y las condiciones de manejar.
17. **Los ajustes del regulador del motor de este vehículo no deben ser descompuestos, modificados o cambiados.** El regulador es fijado por el fabricante del motor y limita la máxima velocidad del motor (y del vehículo) y protege el motor contra daño. Velocidades excesivas son potencialmente peligrosas para el motorista y el motor.
18. Cada vez antes de usar este vehículo, se debe comprobar el abastecimiento de combustible. El depósito de combustible nunca debe ser reabastecido mientras el motor está en marcha o mientras el motor está caliente. No rellene el depósito en un área cercada tal como un garaje, mientras fuma o cerca de una llama expuesta. No sobrellene el depósito. Siempre deje al menos ¼ pulgada (0,64 cm) de espacio en la parte superior del depósito para expansión. Nunca llene el depósito hasta el tope. Reponga la tapa apretadamente para evitar derramamiento del combustible y riesgo potencial de fuego. Después de llenar el depósito, aleje el vehículo a lo menos 15 pies (4,6 m) del sitio de relleno antes de arrancarlo.
19. Si el vehículo empieza a hacer un sonido insólito o vibrar de modo anormal, el motor debe ser parado y el cable de la bujía desconectado. Luego el vehículo debe ser comprobado para daño. Sonido excesivo o vibración excesiva es por lo general una indicación de partes flojas o gastadas.

20. Mientras se hacen reparos o ajustes del vehículo los cuales no suponen ajustes al motor, el cable de la bujía debe estar desconectado y mantenido alejado de la bujía para evitar arranque accidental. Mientras trabaja en el motor o cerca del motor o cuandoquiera vuelva a ponerlo en marcha, tenga la máxima cautela de evitar contacto con el silenciador, la culata del cilindro o alguna otra parte del motor o cerca de él la que puede estar caliente.
21. Siempre haga una Inspección Preparativa antes de arrancar el motor. Véase Inspección Preparativa en el manual.
22. El dispositivo protector especial ensamblado en este vehículo sirve de adorno decorativo. No fue diseñado para ningún otro propósito, pero no debe ser quitado.
23. Para almacenar el vehículo, es imprescindible colocarlo en un lugar donde los vapores de gasolina no llegarán a una llama expuesta o una chispa. En preparación para largos períodos de almacenaje, tal como en invierno, el depósito de combustible debe ser drenado en un área abierta y fresca. El motor debe ser dejado hasta que se enfríe antes de almanecer el vehículo en algún cercado. Lea y retenga toda la información impresa que se proporciona con este vehículo. Instrucciones oportunas y específicas y refundiciones del Manual del Manejador se incluyen en apéndices. Si alguna materia impresa que se incluye resulta difícil de entender, favor de llamar al 1-800-521-5529 para servicio de asistencia.
- 24. Nunca maneje este vehículo bajo la influencia de alcohol, drogas o medicamento de ningún tipo. Manejar en tal estado puede resultar peligroso para usted y/u otros.**
25. Siempre reduzca la velocidad mientras tuerce a la derecha o a la izquierda. Torcer a alta velocidad puede causar pérdida de control y resultar en lesión para el manejador.
- 26. No compita en carreras, no haga saltos, maniobras acrobáticas u otras maniobras sensacionales tales como "spinouts" mientras maneja el Fun-Kart. El Fun-Kart no está ni diseñado ni destinado para tales operaciones.**
27. Este manual le proporciona líneas de guía para ensamblaje, mantenimiento, y operación de este Fun-Kart y no tiene finalidad de servir de manual de servicio.
28. Ensamblaje, mantenimiento, y/o reparación de este Fun-Kart sólo debe ser hecho por personas de suficiente habilidad mecánica, experiencia y juicio (tales como comerciantes de equipo para uso fuera de casa, comerciantes/tiendas de motocicletas, o comerciantes de pequeños motores) para que no se haga ninguna condición o modificación peligrosa o arriesgada.
29. Siempre tenga muchísima cautela cuando arranque el motor. Evite tocar el motor, el silenciador, o los componentes de transmisión. Estas áreas pueden causar quemaduras por contacto.
- 30. El manejador siempre debe ser adecuadamente supervisado en todo momento mientras maneja este vehículo.**
31. Manejar su Fun-Kart requiere habilidades que se consiguen mediante la práctica durante cierto período de tiempo. Dése bastante tiempo para aprender las técnicas básicas antes de intentar manejar el vehículo.
32. Maneje sólo en terreno seguro y bien conocido. Evite grava suelta y rocas. Maneje con cuidado en superficies húmedas y dése distancia adicional para frenar.
33. SIEMPRE lleve apropiadamente colocada en el Fun-kart la bandera de cautela que se proporciona para propósito de SEGURIDAD. Esta bandera puede ayudar a evitar las situaciones peligrosas.

Fíjese de modo especial en todas las etiquetas de *Cautela* y *Advertencia* en el Fun-Kart.

ASUNCIONES DE RIESGO

El propietario o manejador asume todos los riesgos incidentes o resultantes debido a la operación de este vehículo.

El dejar de seguir y cumplir con todas las advertencias puede causar lesión grave o muerte

YERF-DOG Fun-Karts por Flexible Flyer

GARANTIA LIMITADA

La Garantía Limitada en este vehículo tiene dos (2) partes:

Ofrecemos al comprador original de este producto la siguiente garantía:

PARTE 1

MOTOR

Tecumseh garantiza el motor por (2) años, no Flexible Flyer. Véase el Manual del Propietario del Motor Tecumseh. Reparos del motor, piezas de repuesto, y reclamaciones de garantía deben ser realizados por un comerciante autorizado de su localidad. Tecumseh tiene una extensiva red de comerciantes de venta y de servicio autorizados. (Vea la páginas amarillas de la guía telefónica bajo "Motor-Gas").

PARTE 2

ARMAZON

La armazón y sus componentes relacionados son garantizados por Flexible Flyer y la garantía se aplica a cualquier parte que resulte defectuosa debido a material y/o fabricación cuando se inspeccione a la fábrica de Flexible Flyer. Flexible Flyer, a su opción, reparará o reemplazará las partes defectuosas para el comprador original sin coste alguno.

Los períodos de garantía se describen a continuación a partir de la fecha de compra:

- A. Armazón por 90 días, inválida si:
 - 1. Armazón está rota o torcida debido al abuso (superficie inferior excesivamente raspada).
 - 2. Ruedas están torcidas o rotas debido a choques.
 - 3. Ejes están torcidos debido a choques.
 - 4. Pintura del parachoques trasero ha desaparecido lo que indica un pasajero adicional.
 - 5. Ejes están torcidos o horizontal o verticalmente fuera de su posición normal.
 - 6. Modificación del motor o de sus componentes fuera de la fábrica.
- B. Cojinetes y rueda catalina por 30 días
- C. Embrague por 30 días contra rotura de sus partes. La garantía no es aplicable a las zapatas del embrague o a los cojinetes del embrague contra desgaste debido al uso.
- D. Cable del regulador, cable del freno, cinta del freno, cadena, neumáticos, asiento, sujetadores y otros componentes no están garantizados porque debido al uso normal están sujetos a desgaste y abuso excesivos.

Todas las garantías se vuelven inválidas si el vehículo ha sido modificado de alguna manera, si se usa en carreras o competiciones o bajo condiciones anormales, o si ha sido alquilado o sometido a abuso, mal uso, negligencia, o mantenimiento no adecuado.

Flexible Flyer no es responsable de ninguna demanda de daño o de riesgo, personal u otro, que resulta de la operación de este vehículo de no importa cuál manera.

F. F. Acquisition Corp. YERF-DOG Warranty Dept.

1743 South Horne # 100

Mesa, AZ 85204

PARA PIEZAS DE REPUESTO FAVOR DE LLAMAR AL:

1-888-926-6554(EE.UU.) 1-888-707-1880 (Canada)

ENSAMBLAJE

1. Llene la confirmación de registro y de garantía Fun-Kart al final de este manual del propietario y envíela por correo dentro de 10 días a partir de la fecha de compra. Se requiere esta para mandar piezas.
2. *Volante* - Fije el volante a su placa de anclaje usando los sujetadores que se hallan en el saco de piezas proporcionado con el Fun-Kart. Véase la página 11.
3. *Dispositivo protector* - Fije el dispositivo protector a la armazón usando los pernos proporcionados en el saco de piezas. Véase la página 12.
4. *Espuma* - Sujete la espuma al dispositivo protector. Véase la página 12.
5. *Pernos* – Compruebe tornillos, tuercas y pernos de su vehículo para verificar que están todos bien apretados. Para asegurar condiciones de seguridad para manejar, compruébelos periódicamente y apriételes debidamente.
6. ***Motor*** - **Llene el cárter del cigüeñal de aceite hasta que llegue a las roscas del cuello del tapón del tubo de relleno.** (Aproximadamente 1¼ pintas). Use aceite SAE peso 30. Para información adicional véase el manual del motor Tecumseh sobre mantenimiento del motor. Llene el depósito de combustible de gasolina regular, con plomo o sin plomo. No use gasolina supercarburante. No sobrellene el depósito (ningún combustible en el cuello del tubo de relleno).
7. Llene el depósito de combustible de gasolina regular, con plomo o sin plomo. No use gasolina supercarburante. No sobrellene el depósito (ningún combustible en el cuello del tubo de relleno).
8. Presión de los neumáticos

¡¡¡CONTROLE LA PRESION DEL AIRE DE LOS NEUMATICOS!!!

Es costumbre común de la industria sobreinflar los neumáticos. Esto se hace para asegurar una junta hermética. Antes de manejar el Fun-kart por primera vez, es posible que necesite reducir la presión del aire de los neumáticos para conformar a las especificaciones indicadas a continuación:

Neumáticos traseros	20 PSI
Neumáticos delanteros	24 PSI

La presión apropiada del neumático alargará la vida del neumático y mejorará el funcionamiento del Fun-Kart.

¡¡El manejar el kart sobre asfalto o hormigón reducirá sensiblemente la vida del neumático!!

INSPECCION PREPARATIVA

ADVERTENCIA – *Haga esta inspección preparativa cada día antes de manejar el vehículo. El no hacerlo puede resultar en daño serio al vehículo y lesión personal.*

1. Nivel del aceite de motor – Rellene de aceite según se necesite. Controle para escapes. Apriete bien la tapa del tubo de relleno.
2. Nivel del combustible – Rellene de combustible según se necesite. No sobrellene (ningún combustible en el cuello del tubo de relleno). Reponga la tapa apretadamente. Controle para escapes. No mezcle aceite con gasolina. Sólo rellene cuando el motor está desconectado y frío.
3. Frenos – Haga una prueba de los frenos: siéntese en el vehículo y actúe el freno presionando el pedal del freno. Arranque el motor teniendo conectado el interruptor de encendido. Aumenta las RPM del motor gradualmente para verificar que el freno funciona eficazmente. No maneje este Fun-Kart a menos que el freno funcione debidamente.
4. Neumáticos – Controle condición y presión.
5. Cadena de transmisión– Controle condición y tensión y lubríquela según sea necesario.
6. Regulador – Controle para operación suave. Asegure que el regulador vuelva de golpe a ser inactivo (“idle”). También, controle para conducto de cable raído o dañado. Si una u otra condición existe reemplace el ensamblaje del cable antes de manejar.
7. Interruptor de paro – Haga esta prueba del interruptor de paro. Mientras el motor está en marcha, mueva el interruptor de paro remoto de la columna de dirección a la posición de “OFF” (desconectado). Si el motor no para, mueva el interruptor remoto del motor a la posición de “OFF” (desconectado). Si el motor no está equipado de un interruptor remoto de motor, tire del cable de la bujía. Controle para verificar que el alambre del interruptor de paro está conectado al terminal del motor. No maneje este vehículo si el interruptor de paro no funciona debidamente.
8. Todos tuercas, pernos y sujetadores – Inspeccione las ruedas para asegurarse de que todas las tuercas del eje y las de los pernos de orejeta están debidamente apretadas. Controle y apriete todos los otros sujetadores según sea necesario. Controle con regularidad los tornillos de ajuste de las ruedas catalinas y del tambor.
9. Dispositivos de protección – Asegure que todos los dispositivos de protección estén en posición. Nunca quite no importa cuál guardacadena o dispositivo de protección del embrague. Cada uno de estas cubiertas tiene una función protectora, y el quitarlas puede poner en peligro la seguridad personal del manejador o del pasajero.
10. Mecanismo de dirección – Asegure que gire libremente.

INSTRUCCIONES PARA ARRANCAR

Nota: *No intente arrancar o manejar esta máquina sin haberse completamente familiarizado con todos los controles necesarios para manejar este vehículo con seguridad. No arranque el motor sin antes leer y entender todas las reglas, advertencias e instrucciones de este manual.*

1. Antes de arrancar el motor, el manejador debe estar sentado en el Fun-Kart. Si el manejador no está

sentado en el vehículo, éste debe ser colocado contra un objeto estacionario antes de arrancar.

2. No arranque el motor antes de controlar para verificar que el ensamblaje del regulador está en la posición de inactivo. Advertencia – Cada vez antes de arrancar el motor, inspeccione el ensamblaje del regulador para verificar que al empujar el pedal del regulador (lado derecho) completamente hacia adelante, el ensamblaje funciona suavemente y vuelve a inactivo al soltarse. No maneje si el mecanismo combinado de pedal y regulador del motor deja de volver a inactivo.
3. Para arrancar un motor frío, presione el mecanismo de cebadura del motor “3” veces sucesivamente. Si el motor está caliente, puede que la cebadura no sea necesaria para arrancarlo de nuevo.
4. Tire bruscamente de la cuerda de arranque de retroceso. Véase el manual del propietario del motor Tecumseh. No inunde el motor tirando continuamente de la cuerda de arranque. Si el motor no se pone en marcha después de dos o tres tirones de la cuerda de arranque, espere unos pocos minutos y luego repita el procedimiento arriba expuesto.

CONSEJOS PARA MANEJAR CON SEGURIDAD

MANIOBRAS DE GIRAR

El nuevo manejador debe aprender cómo trasladar su peso y controlar el regulador para permitir a los neumáticos traseros negociar el giro. Esta es la técnica primaria que dominar para manejar este vehículo. Ensáyese a girar a velocidades constantes bajas. Aplase las velocidades más altas hasta que esté seguro de su habilidad e íntimamente familiarizado con el terreno.

Dirija el kart en la dirección del giro, e incline el cuerpo hacia el interior del giro para maximizar la tracción de los neumáticos delanteros. Use el regulador para mantener fuerza durante el giro.

Técnicas de girar incorrectas pueden causar que los neumáticos delanteros resbalen directamente hacia adelante sin afectar la dirección de viajar del vehículo. Si esto ocurre, pare el kart, luego comience de nuevo la técnica arriba expuesta.

Si las ruedas delanteras tienden a resbalar en lodo, arena o nieve, puede ser posible mejorar control soltando el regulador y permitiendo al vehículo avanzar sin esfuerzo durante el giro.

Si sucede que las ruedas traseras resbalan lateralmente, corrija el resbalón dirigiendo el vehículo en la dirección del resbalón, si hay espacio para hacer esta maniobra con seguridad. Evite frenar o acelerar hasta que recobre control.

Para evitar resbalones mientras maneja en terreno resbaladizo, el manejador tiene que usar muchísima cautela. Las maniobras que se hacen para girar en terreno resbaladizo son más arriesgadas que las que se hacen bajo condiciones de máxima tracción y se deben hacer lentamente.

MANTENIMIENTO PREVENTIVO

ALMACENAJE

Si su vehículo estará sin manejar por un período de más de 30 días y al fin de la temporada de manejar prepárelo para almacenar como sigue:

ADVERTENCIA – No drene el combustible mientras el motor está caliente. No deje de mover el vehículo afuera antes de drenar el combustible.

1. Drene el depósito de combustible y quite todo el combustible que quede en el depósito usando un

dispositivo de succión o un trapo o toalla limpio para absorber el combustible. Quite todo el combustible que quede en el carburador permitiendo al motor consumirlo todo. No haga ninguna procedimiento para quitar el combustible mientras fuma o cerca de una llama expuesta. Deshágase de todos los trapos y toallas apropiadamente.

2. Lubrique el cilindro del motor cylinder separando la bujía y echando una onza de aceite lubricante pobre por el agujero de la bujía en el cilindro. Dé vuelta al motor lentamente para esparcir el aceite luego reponga la bujía.
3. No reserve ni almacene gasolina durante el invierno. El usar gasolina vieja que se ha deteriorado debido a almacenaje resultará en arranques difíciles y afectará el rendimiento del motor.
4. Al sacar el vehículo de almacenaje, vuelva a leer el manual del propietario, haga cualquier ensamblaje que se requiera, y haga la inspección preparativa. Véase la sección Inspección Preparativa de este manual.

GENERAL

Igual que su automóvil, este vehículo necesita mantenimiento mecánico profesional de vez en cuando. Reemplazo de la bujía y del los puntos de ignición se hace necesario debido a uso normal. Servicio profesional para motores enfriados por aire es fácil de obtener. Vea las páginas amarillas de su guía telefónica bajo "Gasolina de Motor".

INSTRUCCIONES PARA SERVICIO

Lubricación del motor– Hay que cambiar el aceite del cárter del cigüeñal después de las dos primeras horas de manejar su nuevo motor y después de cada 25 horas de uso después de eso. Esto asegurará lubricación adecuada de las partes internas y evitar reemplazos costosos debido a desgaste excesivo. Véase la sección Instrucciones para Mantenimiento del Motor.

Lubricación del kart – Después de cada dos o tres horas de uso lubrique los siguientes artículos con algunas gotas de aceite: puntos de contacto de la dirección, puntos de giro de la barra del freno, puntos de giro de los pedales, ejes de la dirección y extremos de la barra de la dirección. Use el mismo grado de aceite lubricante que se usa en el cárter del cigüeñal del motor.

Lubricación de la cadena – **Para asegurar duración más larga de la cadena, debe ser lubricada con un lubricante tipo grafito tal como el tipo vaporizable que deja el grafito en la cadena al evaporarse.** El usar aceite o grasa en la cadena en condiciones de manejar en polvo o arena puede hacer que granos de polvo peguen a la cadena y resultar en desgaste rápido debido a abrasión.

Reemplazo de la rueda delantera – Hay que tener cuidado cuando se reemplacen las ruedas. **No apriete demasiado las tuercas.** Sólo es necesario apretar las tuercas bastante para que la rueda pueda girar libremente en el eje con el mínimo huelgo longitudinal. Si la rueda no gira libremente la tuerca está demasiado apretada.

Reemplazo de la rueda trasera – Afloje la gran contratuerca en el centro de la rueda para quitar la rueda trasera.

Ajuste de la cadena – Después de las dos primeras horas de operación, controle el ajuste de la cadena y reajústela si tiene una inflexión de más de 1/2" (1,25 cm). Afloje las tuercas de la abrazadera del motor y deslice el motor hacia adelante para apretar la cadena.

**Para piezas de repuesto favor de llamar al:
1-888-926-6554 (EE.UU.) 1-888-707-1880 (Canadá)**

INSTRUCCIONES PARA ENSAMBLAJE DEL VOLANTE

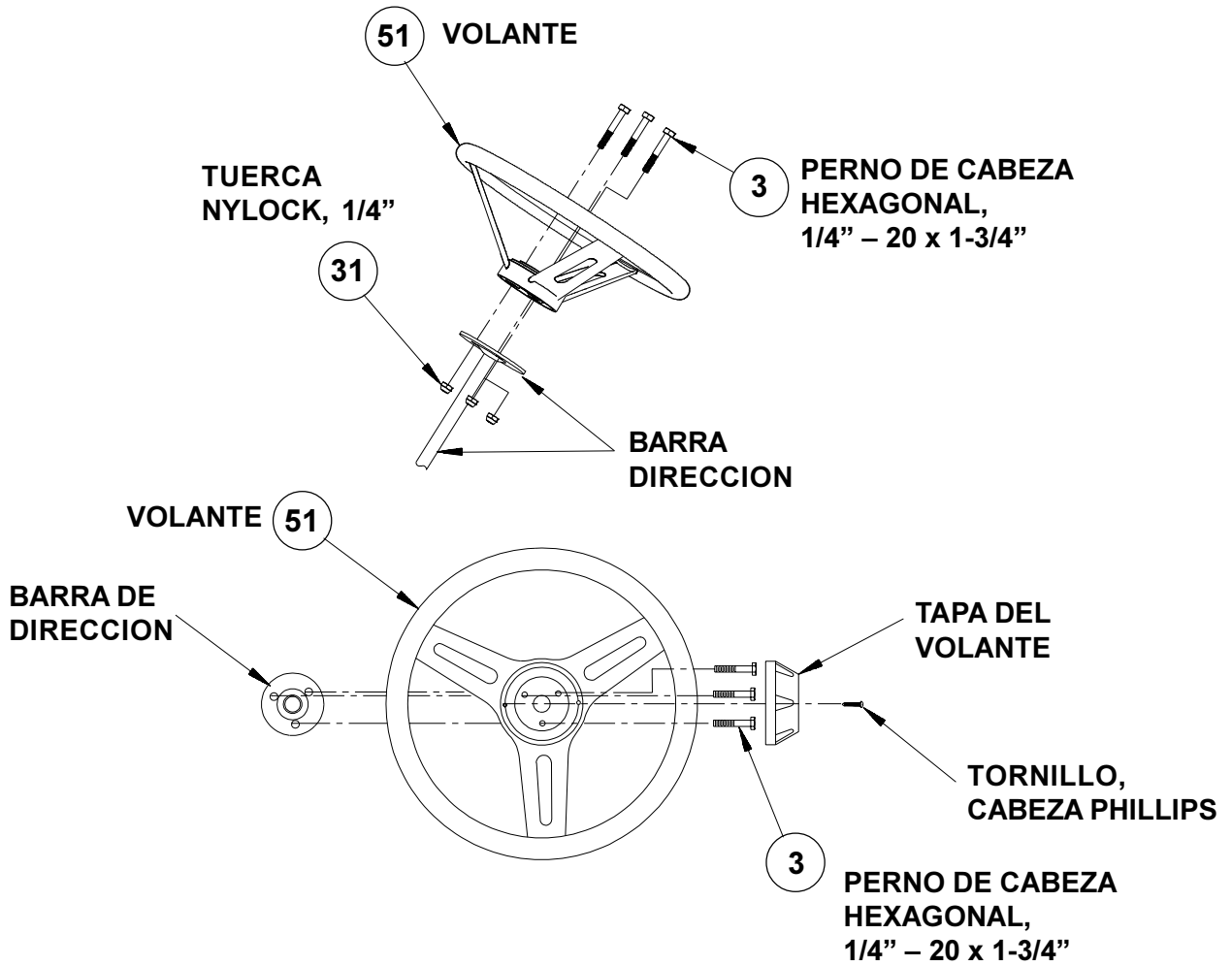

INSTRUCCIONES PARA ENSAMBLAJE DE DISPOSITIVO PROTECTOR Y ESPUMA

DETALLE #17 – LAS FLECHAS INDICAN LAS COLOCACIONES DE LOS CABLES DE SUJECION DE 11" (28 cm) ALREDEDOR DE LA ESPUMA SOBRE LOS DISPOSITIVOS PROTECTORES (14 SITIOS), EL TUBO DE SOPORTE DEL VOLANTE (2) Y (1) ALREDEDOR DE LA BANDERA DE SEGURIDAD Y EL TUBO TRASERO DEL DISPOSITIVO PROTECTOR A LA ALTURA DE 12" PARA MAS ESTABILIDAD.

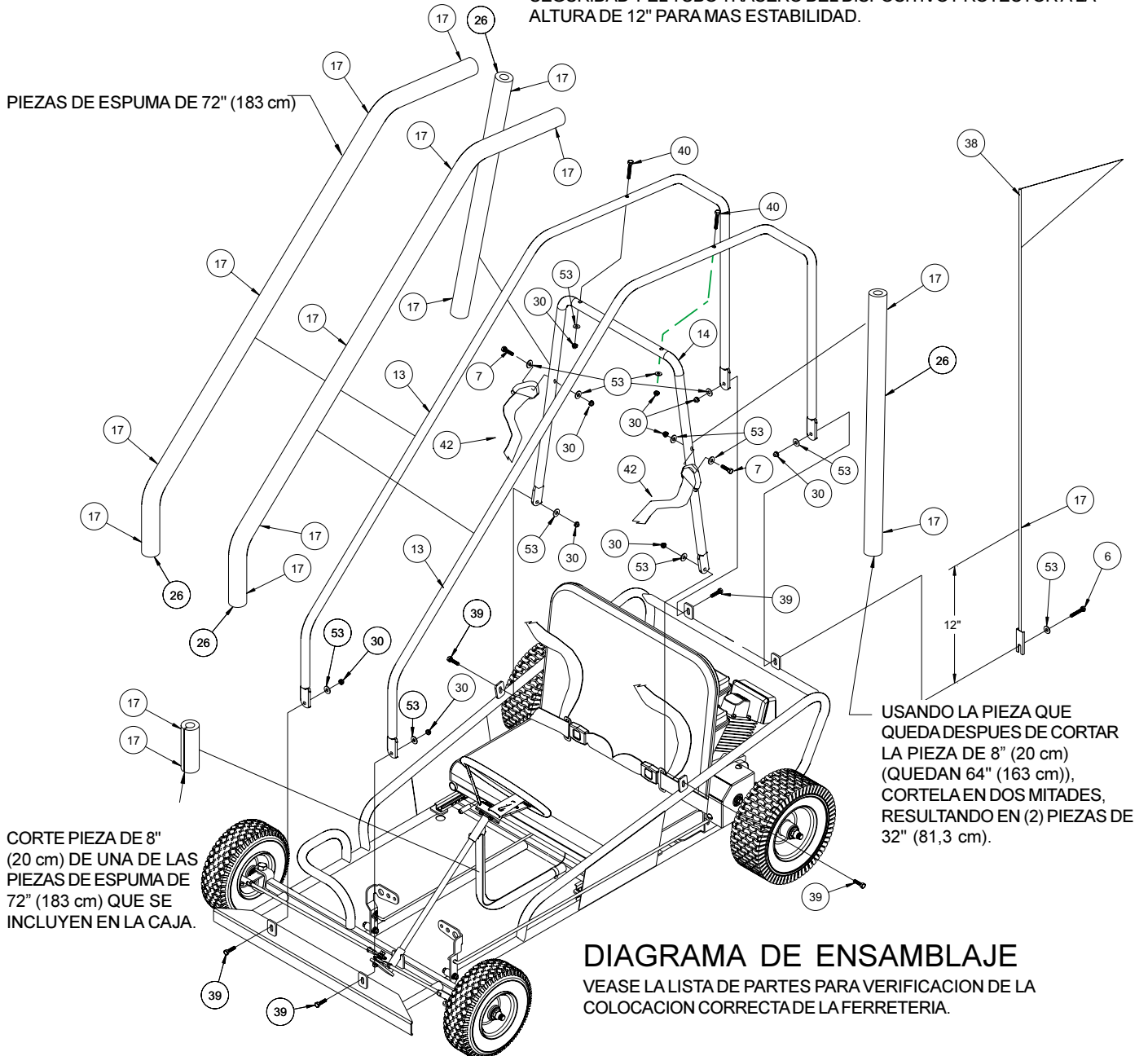

IDENTIFICACION DE PARTES DE REPUESTO PARA SERIE 1203

No. de artículo	No. de parte	Descripción	No. de artículo	No. de parte	Descripción
1	H93290W	Perno de carro 5/16-18 x 1,50	35	01051	Manual del propietario
2	2200020	Perno de carro 5/16-18 x 2,00	36	00204	Mordaza de resorte
3	H32503W	Perno, Hex 1/4-20 x 1,75	37	H91470W	Anillo de retención, 1/4"
4	22000900	Perno, Hex 3/8-16 x 2,00	38	H92700W	Bandera de SEGURIDAD
5	2200040	Perno, Hex 5/16-18 x 1,00	39	001352P	Tornillo, 5/16-18 x 1-1/4" cab rda
6	2200030	Perno, Hex 5/16-18 x 1,50	40	00916	Perno, Hex 5/16-18 x 2-1/4"
7	H33135W	Perno, Hex 5/16-18 x 1,75	41	22000300	Perno, Hex 3/8-16 x 1,75
8	H33136W	Perno, Hex 5/16-24 x 0,50	42	26000900	Ensam. del cint. de seguridad
9	H36254W	Perno, Hex 5/18-18 x 3,75	43	H92441W	Cojín del asiento
10	H92130W	Cinta del freno	44	5120015	Armazón del asiento, negra
11	H92141W	Tambor del freno, 4" diám.	45	H92740W	Riel de asiento (par)
12	H91825W	Barra del freno roja	46	H91950W	Espaciador, transm. diám int. 0,78 x 63
13	5120017	Dispos. protector, delantero rojo	47	H55030W	Resorte, 1/2" x 3,00 compresión
14	01050	Dispos. protector, principal rojo	48	H92554W	Rueda catalina, 54 dientes
15	02968	Ensam. del cable, regulador	49	26000209	Ensam. de barra de dir., derecha
16	M01001W	Sujetador del cable, 3-1/4" negro	50	26000109	Ensam. de barra de dir., izquierda
17	M12501W	Sujetador del cable, BAR-LOK 11"	51	H92560W	Ensamblaje del volante, 10"
18	Q41412W	Embrague, Centrifugo COMET	52	H91815W	Barra del regulador, roja
19	H91480W	Collar, diám 7/16" x 7/8"	53	001618P	Arandela, 5/16" plana
20	H93262W	Cadena de transm, paso #40 x 66	54	25000600	Arandela, 7/16" plana
21	3100016	Cubierta de la transm, abraz. roja	55	001614P	Arandela, 3/8" plana
22	3100026	Cubierta de la transmisión, roja	56	H53441W	Arandela, 5/16" guardabarros
23	H91780W	Manual del motor	57	H53132W	Arandela 5/16" diente interno
24	Q43150W	Motor, 5.0 C.V. Tecumseh	58	H56251W	Arandela 5/8" plana estercha
25	M72038W	Espuma, diám 2" x 10", negra	59	00513	Espaciador del husillo
26	M72038W	Espuma, diám 2" x 6 pies, negra	60	5120302	Pieza soldada, armazón
27	H91821W	Pedal, izquierdo rojo	61	32010605	Pieza soldada, eje delantero izquierdo
28	H91831W	Pedal, derecho rojo	62	00244	Ensam. de ruedas delanteras
29	Q33100W	Ensam. del desconectador	63	00245	Ensam. de ruedas traseras
30	HH1256T	Tuerca Nylock 5/16-18	64	00246	Ens. de rueda, transm. tras.
31	001203P	Tuerca Nylock 1/4-20	65	Q33101W	Ens. de alambre, 16 cal x 65"
32	001205P	Tuerca Nylock 3/8-16	66	H92690W	Sujetador de alambre
33	HH37524	Tuerca, 3/8-24 delgado Nylock	67	32010505	Pieza soldada, husillo delantero derecho
34	HH62518	Tuerca, 5/8-18 delgado Nylock	68	H61610W	Perno, Hex 3/8-16 x 1,00

Le agradecemos su compra de nuestro producto. Aunque no regateamos esfuerzo para asegurar la calidad de nuestros productos, de vez en cuando ocurren errores u omisiones. Si Vd. encuentra una pieza defectuosa de este producto o si hay una pieza que falta, favor de comunicar con nosotros para obtener un repuesto a la dirección siguiente: **YERF-DOG Fun Karts, Attn. Customer Service, 100 Tubb Ave., P.O. Box 1296, West Point MS 39773, o llámenos al 1-888-389-5522. En el Canadá, comuníquese con Maurice Pincoffs Canada, 6050 Don Murie Street, Niagara Falls, Ontario L2E 6X8, o llame al 1-888-707-1880.**

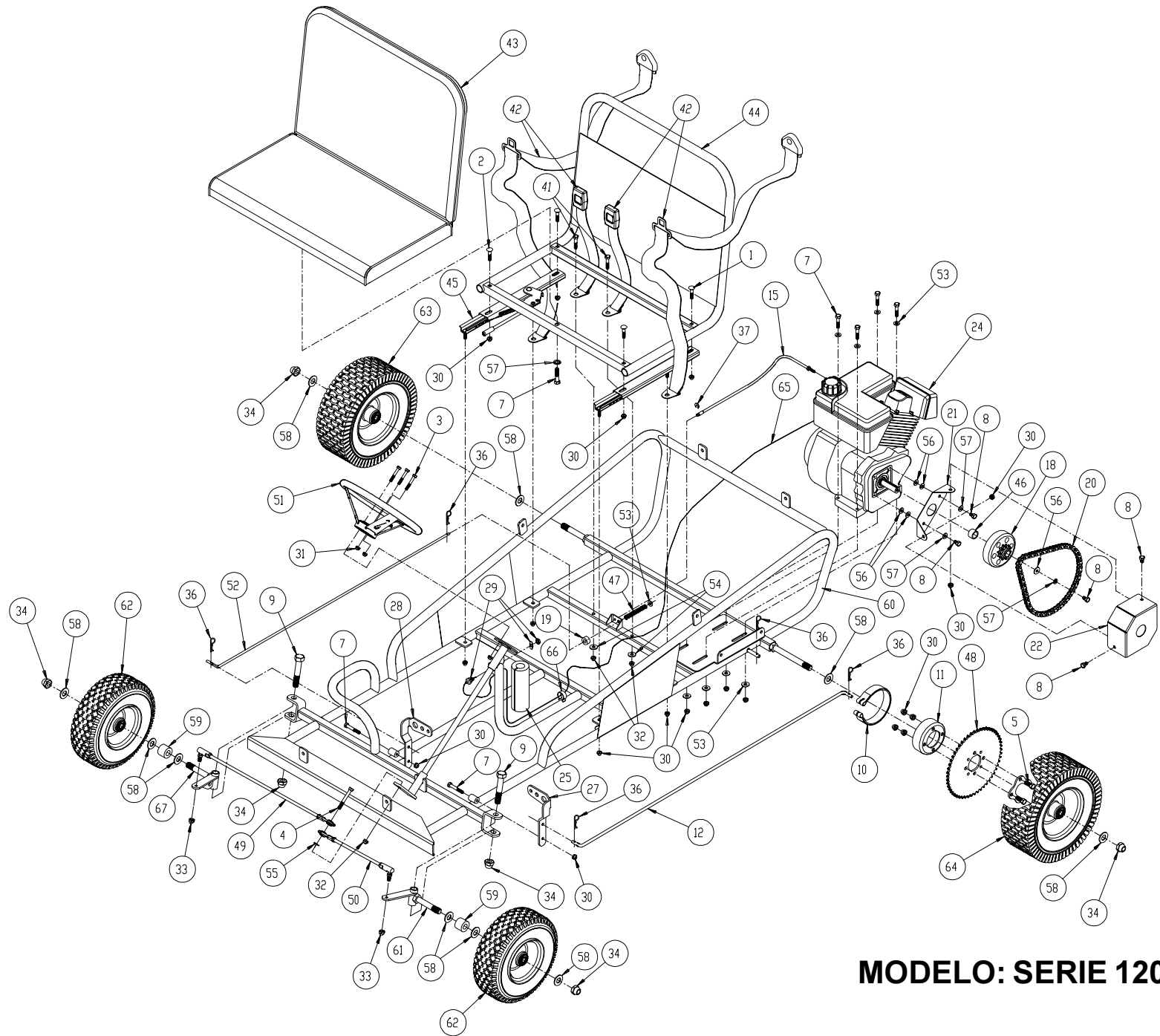

MODELO: SERIE 1203

CONFIRMACION DE REGISTRO Y DE GARANTIA DEL VEHÍCULO

¡IMPORTANTE!

Favor de devolver esta información dentro de 10 días a partir de la fecha de compra para validar su garantía

Devuelva a:

**FF. Acquisition Corp.
YERF-DOG Warranty Dept.
1743 South Home#100
Mesa, AZ 85204**

Le agradecemos su compra de este fino producto YERF-DOG. Con uso, mantenimiento y servicio apropiados, este kart le dará muchos años de diversión y placer. Favor de llenar esta hoja de confirmación de registro y de garantía del vehículo para asegurar protección bajo las condiciones de la garantía y para verificar propiedad de este producto.

Para asegurar la máxima SEGURIDAD mientras maneja su YERF-DOG Fun Kart, observe las siguientes precauciones:

**MANEJE ESTE KART SOLAMENTE FUERA DE LA CARRETERA
SUPERVISION ADULTA PARA FOR LOS MENORES DE 16
USE UN CASCO D.O.T. APROBADO, GAFAS Y ROPA PROTECTORAS
SUJETE CABELLO LARGO Y ROPA SUELTA; MANTENGA BRAZOS, PIERNAS Y PIES DENTRO DEL KART
NO MANEJE BAJO LA INFLUENCIA DE DROGAS O ALCOHOL**

Para asegurar al propietario la máxima satisfacción y entendimiento de este producto, es necesario que:

**LEA EL MANUAL DEL PROPIETARIO ANTES DE MANEJAR EL KART
REPASE Y ENTIENDA A FONDO LAS GARANTÍAS DEL KART Y DEL MOTOR
INSPECCIONE EL KART AL RECIBIRLO
HAGA UNA COPIA DE ESTE CERTIFICADO LLENADO PARA SUS ARCHIVOS**

Firmando este documento, el comprador/la compradora reconoce que el/ella entiende las limitaciones de la garantía y las líneas de guía para SEGURIDAD y mantenimiento expuestas arriba y en el manual del propietario y; por eso, está de acuerdo de que todo pasajero/manejador cumplirá con estas especificaciones.

Núm. de modelo

Núm. de serie

Fecha de compra

Nombre de pila

Inicial

Apellido

Calle

Ciudad

Estado

Código postal

Núm. de teléfono de casa

Firma de padre o madre

(Favor de adjuntar una copia de su prueba de compra)