



Fun Karts

MODELO 3203A MANUAL DEL PROPIETARIO

PRODUCTO: CARRO DE MOTOR DE EXPLOSION GOKART
MARCA: YERF DOG
LEA EL MANUAL ANTES DE USAR
IMPORTADOR: COMERCIALIZADORA MÉXICO
AMERICANA S. DE R.L. DE C.V.
NEXTENGO NO. 78, COLONIA SANTA CRUZ ACAYUCAN,
DELEGACIÓN, AZCAPOTZALCO MÉXICO D.F.
C.P. 02770 TELEFONO (5) 328-3500
R.F.C. CMA9109119L0

PRECAUCION :

Lea el manual del propietario del motor y las instrucciones que son muy importantes para una operación segura antes de usar este vehículo.

BELIGRO:

FAVOR DE PONER ACEITE AL MOTOR ANTES DE USARLO. DEBE AGREGAR 0.6 LITROS DE ACITE AUTOMOTRIZ TIPO "SAE-30".

Este vehículo es para uso exclusivo en terracerías. Asegurese de que antes de que use este vehículo haya leído perfectamente todas las instrucciones de ensamble y de operación segura, así como todas las instrucciones relacionadas con el motor y otras partes del vehículo. Ponga mucha atención a todas las etiquetas de precaución adheridas a este vehículo.

PARA PARTES Y SERVICIO DENTRO DE LA REPUBLICA MEXICANA
FAVOR DE LLAMAR AL TELEFONO :
1888-926-6554 (U.S.) 1-888-707-1880 (Canada)

06/23/03
02456
Rev R



Lea estos puntos importantes para una operación segura

NOTA : Todos los puntos siguientes (1-33) deben ser leídos y entendidos por el operador y en su caso el padre. El no seguir estas instrucciones puede poner en peligro la seguridad personal del operador y cualquier pasajero.

1. No es necesario plaquear este vehículo. **NO DEBE SER OPERADO EN CARRETERAS, CALLES, BANQUETAS O PASILLOS.** Hacerlo en estos lugares pudiera ser una violación a las leyes locales. Este vehículo debe ser operado solo en propiedad privada y/o áreas permitidas.
2. Este vehículo nunca deberá ser operado en áreas cerradas. Los gases del motor contienen monóxido de carbono lo cual es un gas inodoro, insaboro y muy venenoso.
3. Este vehículo no esta diseñado ni construido para competencias de ningún tipo.
4. **El operador de este vehículo y cualquier acompañante deben de usar siempre un casco y cualquier protección adicional que puedan. El operador siempre deber usar protección visual (Lentes, Goggles, Etc) así como guantes botas y otro material de protección.**
5. A menos de que se indiquen lo contrario en este manual , todos los tornillos y tuercas deben de estar bien apretados para lograr una condición segura de operación. El motor debe de estar siempre libre de polvo y cualquier otra acumulación, poniendo especial cuidado en la sección de toma de fuerza y tracción del vehículo.
6. Para mantener el troqué es necesario que constantemente remplace las tuercas de esta sección ya que con el uso es normal que se aflojen y se desgasten. Asegure que estas tuercas siempre funcionen correctamente.

7. Antes de cada uso se debe checar la presión de cada llanta. La presión recomendada es la que se encuentra impreso en la cara de la llanta. Una presión incorrecta pudiera causar falta de estabilidad y pudiera causar un mal frenado y mal manejo.
8. La modificación de este vehículo o la remoción de cualquiera de sus partes originales causaría una operación insegura y/o ilegal. Nunca remueva la cubierta de la cadena o la cubierta de la banda del clutch.
9. Nunca debe encender el vehículo si no ha verificado antes de que la válvula de admisión de combustible este abierta. Verifique el correcto funcionamiento de la válvula de admisión.
10. Nunca intente arrancar el vehículo sin que el operador este sentado en lugar correcto para asegurar el control del mismo.
11. La habilidad del operador para manejar este vehículo en tercerías depende en gran parte de su habilidad de tener un criterio correcto y sano. El operador no debe ser de un tamaño muy chico ni tampoco muy grande. Debe tener por lo menos 16 años y tener una capacidad física y mental que le permita operar el vehículo de forma segura y correcta. El vehículo debe ser operado siempre bajo una supervisión madura y en lugares no congestionados.
12. Este vehículo esta diseñado para UN OPERADOR Y UN PASAJERO. El pasajero debe tener la edad mínima para entender que debe tener una capacidad física y mental que le permitan ocupar esta vehículo y siempre deberá usar casco y equipo protector. Este vehículo se recomienda usarse con peso combinado de máximo 113 kilogramos.
13. deberá apagar el motor mientras el vehículo no este en uso.
14. Ropa suelta, cabello largo, o cualquier otro articulo usado por el operador y pasajero deberán estar siempre contenido dentro del vehículo para prevenir de la posibilidad que se atoren con partes en movimiento mientras este en operación. La falta de esta precaución pudiera resultar en un daño para los usuarios.
15. Nunca acerque las manos , pies o cualquier otra parte del cuerpo ni ropa suelta cerca del motor, mofle, ruedas, cadena, o cualquier otra parte que tenga movimiento mientras el vehículo esta trabajando y/o en movimiento. Se deben tomar precauciones cuando se estén haciendo operaciones de mantenimiento y en especial después de que el motor halla estado trabajando durante tiempos prolongado ya que este y otros componentes alcanzan temperaturas muy altas.
16. Terrenos, mojados, resbalosos o inclinados son potencialmente peligrosos y pudieran causar una lesión si no se tienen los cuidados necesarios. Velocidades bajas son requeridas para operar de forma segura este vehículo bajo estas condiciones. El

operador debe tener la capacidad física y mental para elegir correctamente la velocidad adecuada para cada tipo de terreno.

17. Los parámetros del gobernador de aceleración de este vehículo nunca deberán de ser modificados ni alterados. Este gobernador fue establecido por el fabricante del motor y limita la velocidad máxima del motor (vehículo) y lo protege de daños. Velocidades excesivas son potencialmente peligrosas para los usuarios y el motor.
18. Siempre, antes de usar el vehículo, deberá checar el nivel de gasolina. El tanque nunca deberá ser llenado mientras el motor este encendido o cuando todavía este caliente. No llene el deposito en una área cerrada, cuando este fumando o en las cercanías de algún fuego expuesto. No sobre llene el tanque. Siempre permita por lo menos 1 cm de espacio libre entre el nivel y el tope máximo del tanque ara que sirva a manera de respiración. Vuelva a instalar la tapa del tanque y apriete firmemente para prevenir derrames y evitar la posibilidad de peligro de fuego. Después de llenar el tanque, mueva el vehículo por lo menos tres metros del punto donde lleno el tanque.
19. Si el vehículo empieza a hacer ruido anormales o a vibrar anormalmente deberá para el motor y desconectar el cable de la bujía. Deberá posteriormente checar el vehículo de cualquier daño. Vibraciones y/o ruidos excesivos , generalmente son indicadores de partes sueltas o desgastadas.
20. Cuando haga reparaciones o ajustes al vehículo que no tengan que ver con el motor, el cable de la bujía deberá estar desconectado para prevenir un encendido accidental. Cuando este trabajando con el motor, extreme precauciones para evitar contacto con el mofle, la cabeza de cilindros, o cualquier otra área que pueda estar caliente.
21. Siempre realice una inspección de PRE-Arranque antes de encender el vehículo. Vea el manual de inspección de PRE-Arranque.
22. El protector inferior contra ramas instalado en este vehículo jamás deberá de ser removido. Esta diseñado para desviar vegetación.
23. Cuando guarde el vehículo, deberá ser alojado en un lugar donde los vapores de la gasolina nunca alcancen fuego expuesto o chispas. Permita que el motor se enfríe antes de guardarlo. Lea y mantenga todo el material impreso que viene con el vehículo.
- 24. Nunca opere el vehículo bajo la influencia del alcohol drogas o medicamentos de ningún tipo.**
25. Siempre baje la velocidad cuando de vuelta. Altas velocidades cuando esta dando vuelta son causas de perdida de control y posibles lesiones para los ocupantes.
26. No corra carreras, no realice actos que le causen perder el control del vehículo. Este equipo no esta diseñado para realizar actos acrobáticos.

27. Este manual le proporciona las pautas para ensamblaje, mantenimiento y operación. No está diseñado para mantenimiento de ningún tipo.
28. Ensamble, mantenimiento y/o reparaciones deberán ser realizadas por personas con la suficiente habilidad mecánica para asegurar que se realice un trabajo satisfactorio.
29. Siempre extreme precauciones cuando encienda el motor. Evite tocar el motor, mofle o componentes de transmisión. Estas áreas pueden causar quemaduras muy serias.
30. El operador siempre deberá estar bajo supervisión adulta cuando este conduciendo el vehículo.
31. El manejo de este vehículo requiere que se adquieran a través del tiempo, habilidades. Tome el tiempo necesario para aprender las técnicas básicas antes de intentar manejar este vehículo.
32. Conduzca siempre en terreno seguro y que ya conozca. Evite piedras y grava suelta. Tenga cuidado en superficies mojadas y permita mayor distancia para frenar.
33. SIEMPRE use la banderola de seguridad. Esta le pudiera ayudar a prevenir situaciones peligrosas.

PONGA MUCHA ATENCIÓN Y CUIDADO A TODAS LAS ETIQUETAS DE PRECAUCION DE ESTE VEHÍCULO.

ACEPTACIÓN DEL RIESGO

El propietario de este vehículo y/o su operador asumen todos los riesgos de accidentes que pudieran ocurrir resultantes de la operación de este aparato.

La falta en el seguimiento y el no cumplimiento de todas las advertencias puede causar lesiones muy serias o la muerte.

GARANTIA LIMITADA

**La garantía de este vehículo se compone de dos partes :
Ofrecemos al comprador original de este producto la siguiente garantía:**

PARTE 1. MOTOR

Tecumseh garantiza directamente el motor por dos (2) años, no Flexible Flyer. Lea el manual del propietario del motor "Tecumseh". Reparaciones del motor, partes de reemplazo, y reclamaciones de garantías deberán de ser manejadas a través de un representante autorizado de su localidad. Tecumseh le proporcionara una lista de centros de servicio autorizados.

PARTE 2. MARCO

El marco y los componentes relacionados son garantizados por Flexible Flyer y se aplica a cualquier parte que se encuentre defectuosa debido a materiales y/o mano de obra que se hayan identificado por un centro de servicio autorizado. Flexible Flyer tendrá la opción de reparar o de reemplazar las partes defectuosas solamente al comprador original dentro de los límites que cubren esta garantía.

Los periodos de cobertura de esta garantía son los siguientes a partir de la fecha de compra :

1. Marco : 90 días. Se invalida si :
 - Si el marco esta roto o doblado debido a un abuso.
 - Si los rines están doblados o rotos debido a un impacto.
 - Si los ejes están doblados debido a un impacto.
 - Si la pintura de la defensa trasera esta raspada o se ha desprendido, lo que indica se ha usado con pasajeros extras.}
 - Si los ejes están doblados mas aya de una posición ordinaria ya sea vertical u horizontalmente.
 - Cualquier alteración realizada fuera de los centros autorizados de servicio.
2. Baleros y catarinas : 90 días.
3. Clutch por 90 días contra rotura de alguna de sus partes. No se aplica la garantía al desgaste de zapatas o a Baleros del clutch que se encuentren gastados.
4. Cable de válvula de admisión, cable de freno, bandas, cadena, llantas, asientos, amortiguadores, cinturones de seguridad, sujetadores y demás componentes **NO ESTAN SUJETOS A NINGUNA GARANTIA** ya que debido a un uso normal estos están sujetos a desgaste excesivos y abuso.

Todas las garantías serán nulas si el vehículo ha sido alterado de cualquier forma o es usado en **COMPETENCIAS, RENTADO, USADO COMERCIALMENTE, USADO EN CONDICIONES ANORMALES O HAYA ESTADO SUJETO A :ABUSO, MAL USO, NEGLIGENCIA O MAL MANTENIMIENTO.**

Flexible Flyer no es responsable de ninguna reclamación que pudiera resultar de la operación de este vehículo.

**F.F. Acquisition Corp.
YERF-DOG Warranty Dept.
1743 South Horne # 100
Mesa, AZ 85204**

**PARA PARTES Y SERVICIO DENTRO DE LA REPUBLICA MEXICANA
FAVOR DE LLAMAR AL TELEFONO :
1-888-926-6557 (U.S.) 1-888-707-1880 (Canada)**

ENSAMBLE

1. Llena la forma de registro y confirmación de garantía localizada en la parte final de este manual y envíela por correo ordinario dentro de los 10 días siguientes a la compra del vehículo. Esta información es necesaria en caso de que requiera partes de repuesto.
2. Volante : Atornille el volante con la placa de sujeción con los tornillos localizados dentro de la bolsa de plástico que viene con el vehículo. Ver “Instrucciones de ensamble del volante, en la pagina 12”.
3. Asiento : Atornille el asiento en el chasis usando los tornillos localizados dentro de la bolsa de plástico que viene con el vehículo. Ver “Instrucciones de ensamble del asiento, en la pagina 13”.
4. Guarda Protectora : Atornille esta guarda al chasis con los tornillos localizados dentro de la bolsa de plástico que viene con el vehículo. Ver “Instrucciones de ensamble de la guarda protectora, en la pagina 14”.
5. Cubiertas Hule Espuma : Instálelo sobre la guarda protectora. Ver “diagrama de instalación de cubiertas de hule espuma, en la pagina 15”.
6. Tonillos : Asegure que todos los tornillo y tuercas en el vehículo estén apretados correctamente. Revíselos periódicamente.
7. Motor : llene el deposito de aceite hasta que el nivel llegue las marcas en el cuello del deposito usando aceite SAE 30. Para información adicional vea el manual del motor “Tecumseh”.
8. Llene el tanque usando gasolina sin plomo del tipo regular. No use gasolina de altos octanajes . No llene el tanque hasta el tope.
9. Presión de aire de las llantas.

REVISE LA PRESION DE AIRE DE LAS LLANTAS

Es una practica común de la fabrica el sobre inflar las llantas. Esto se hace para asegurar un sellado correcto en los rines. Antes de usar este vehículo tendrá que reducir la presión de aire de la llantas y regular la presión de acuerdo a la siguientes especificaciones :

Llantas Traseras : 10 PSI.

Llantas Delanteras : 12 PSI.

Una presión correcta la incrementara la vida de las llantas y le proporcionara un mejor manejo y control del vehículo. **Conducir este vehículo sobre asfalto reducirá significativamente la vida útil de las llantas.**

Inspección Antes de Usar.

PRECAUCION : Realice Esta pre-verificación siempre antes de usar el vehículo. Si no se realiza pudiera tener daños considerables el vehículo y el usuario pudiera sufrir lesiones muy serias.

1. Nivel de Aceite : Agregue aceite en caso de ser necesario. Revise si existen fugas de aceite. Apriete el tapón firmemente.
2. Nivel de Gasolina : Agregue gasolina en caso de ser necesario. No sobre llene el tanque. Nunca llegue hasta el cuello del tanque. Apriete el tapón firmemente. Revise si existen fugas. **NO COMBINE GASOLINA CON ACEITE**. Rellene el tanque solamente cuando sea necesario y el motor este frío.
3. Frenos : Realice una prueba de frenado . Siéntese en el vehículo y presione el pedal del freno. Encienda el vehículo. Incremente las revoluciones del motor y siga presionando el pedal de freno para asegurar de que estén trabajando correctamente. No use este vehículo a menos de que los frenos estén trabajando correctamente.
4. Llantas : Revise la condición y presión de aire de las llantas.
5. Cadena : Revise la condición, tensión y que este lubricada.
6. Acelerador : Revise que este trabajando de forma continua y que la válvula de admisión siempre regrese a su posición original. También revise el cable de aceleración que no este quemado o dañado. Si se presenta cualquiera de estas situaciones, remplace el cable inmediatamente.
7. Botón de Paro : Realice una prueba de paro. Mientras el motor este encendido, mueva la palanca del switch de paro a la posición "OFF". Si el motor no para, bájese del vehículo y desconecte el cable de la bujía. Revise que el switch este conectado correctamente. No use este vehículo si el switch de paro no esta trabajando correctamente.
8. Tornillos y Tuercas. Revise los rines para asegurar que las tuercas de los ejes estén apretadas correctamente. Revise toda la tortillería y asegure que estén bien apretada. Revise regularmente los tornillos del sprocket y del tambor.
9. Guardas : Asegure que todas las guardas estén fijas en el lugar correcto. Nunca remueva una guarda. Todas y cada una de ellas tienen una función de protección. Si se quitan pudieran provocar lesiones muy serias.
10. Volante : Asegure que se mueva libremente.

Instrucciones de Encendido.

1. Antes de encender el motor , el operador deberá estar sentado dentro del vehículo. Si esto no es posible, entonces se deberá poner el vehículo contra un objeto estacionario y después encenderlo.
2. No encienda el vehículo sin antes revisarlo y asegure que el acelerador este en la posición inicial . Precaución : Cada vez antes de arrancar el vehículo asegure que el pedal de acelerador este trabajando correctamente, empujándolo hasta el fondo y asegurar que regrese a su posición original. No use el vehículo si el acelerador no opera como se indica.
3. Para encender un motor “frió”, presione el ahogador 3 veces antes de encender. Si el motor esta caliente no es necesario realizar esta operación.
4. Jale la cuerda de encendido firme y fuertemente. Vea el manual del motor Tecumseh. No ahogue el vehículo jalando la cuerda repetidamente. Si el motor no enciende después de 2 o 3 jalones, espere unos minutos y repita las operaciones descritas anteriormente.

Recomendaciones de Seguridad.

VUELTAS

El operador novato, debe de aprender a controlar la velocidad para poder negociar las vueltas correctamente. Esta es la habilidad principal que deberá aprender en el uso de este vehículo. NUNCA maneje a velocidades en que no pueda controlar el vehículo.

Dirija el volante hacia la dirección de la curva e incline su cuerpo hacia la parte de adentro de la curva para maximizar la tracción de la llanta delantera. Use el acelerador para mantener la postura del vehículo durante la curva.

Un manejo incorrecto en la curva pudiera causar que el vehículo se siga derecho afectando la dirección. Si esto ocurre, para totalmente y resume el viaje en la dirección correcta.

Si las llantas delanteras tiendes a resbalar en el lodo, arena o grava, usted deberá de incrementar el control soltando el acelerador permitiendo tomar un control total.

Si la llanta trasera se resbala repentinamente, contrarreste la desviación girando el volante hacia la dirección en que se resbalo el vehículo. No frene ni acelere cuando realice esta operación.

Para evitar deslices en terreno resbaloso el operador deberá tener mucha precaución. Dar vueltas en este tipo de terreno es mucho mas peligroso que en terrenos normales y por lo tanto deberá de bajar la velocidad considerablemente.

Mantenimiento preventivo.

Almacenamiento : En caso de que el vehículo no vaya a ser operado por un periodo de 30 días o mas, realice las siguientes operaciones de almacenaje :

Precaución : No drene el tanque de gasolina si el motor sigue caliente. Asegure que el vehículo este a la intemperie antes de drenar el tanque.

1. Drene el tanque usando el dispositivo de succión o absorbiendo los remanentes de combustible usando un trapo. Remueva todos los remanentes de gasolina del carburador manteniendo el motor encendido con la llave de paso cerrada hasta que el motor se apague. No realice ninguna de estas operaciones cerca de alguna flama.
2. Lubrique el cilindro del motor removiendo la bujía y vacíe una onza de lubricante ligero . Jale el cable de ignición ligeramente para permitir la rotación del cilindro y que el aceite se esparza por todo el cabezal.
3. No almacene gasolina por periodos prolongados. El uso de gasolina vieja pudiera dañar el motor.
4. Cuando quiera usar el vehículo después de un tiempo prolongado, lea nuevamente este manual completamente y siga todas las instrucciones al pie de la letra.

Generales : Como cualquier vehículo, este requiere de un mantenimiento mecánico profesional. Remplace la bujía y puntos de ignición cuando sea necesario. Refiérase al manual del motor constantemente.

Instrucciones de Servicio.

Lubricación del Motor : deberá de cambiar el aceite después de dos horas de uso la primera vez que use el motor y posteriormente después de cada 25 horas de uso. Esto permitirá una lubricación correcta de las partes internas del motor y prevendrá costosas reparaciones causadas por desgaste excesivo. Vea las instrucciones de mantenimiento en el manual del motor.

Lubricación del Vehículo : Después de 2 o 3 horas de uso, lubrique las siguientes partes : Puntos de movimiento de la dirección, Puntos de palancas de freno, puntos de pivoteo de los pedales, bujes de dirección. Use lubricante ligero.

Lubricación de la Cadena : Para una correcta lubricación de la cadena deberá usar un lubricante con base de grafito. El uso de aceite regular o grasa pudiera causar que se adhieran partículas de polvo que causaran una desgaste prematuro.

Cambio de Rueda Delantera : deberá de tener cuidado cuando cambie las ruedas. NO apriete demasiado la tuerca del eje. Apriete solamente lo necesario para evitar un "juego" entre el rin y el eje. Si la rueda no se mueve libremente, la tuerca esta demasiado apretada.

Cambio de la Rueda Trasera : Afloje la tuerca grande en el centro del rin para cambiar la rueda trasera.

Ajuste de la Cadena : Después de la primeras dos horas de operación, revise la tensión de la cadena y ajústela si esta tiene mas de 1/2 " de flexión si es así, afloje las tucas de fijación del motor y deslícelo hacia el frente hasta tensionar la cadena.

**PARA PARTES Y SERVICIO DENTRO DE LA REPUBLICA MEXICANA
FAVOR DE LLAMAR AL TELEFONO :**

1-888-926-6557 (U.S.) 1-888-707-1880 (Canada)

Mantenimiento de la Suspensión.

El sistema de suspensión se ha pre-establecido para trabajar en la opción mas blanda posible lo que le proporcionara el mejor desempeño de manejo y una vida útil mas larga a su vehículo. El sistema de suspensión de su vehículo usa 4 amortiguadores, dos en la parte frontal y dos en la parte trasera para que pueda cruzar por terrenos agrestes con comodidad.

Los dos amortiguadores delanteros afectan la inclinación de las ruedas delanteras. Tal vez ha notado que su vehículo nuevo tiene las llantas con una inclinación hacia fuera demasiado pronunciada como se muestra en la figura A. Esto es normal. Fueron establecidos estos parámetros en la fabrica para asegurar la vida máxima de la llantas. Hay 3 razones importantes para establecer esta inclinación hacia fuera :

1. Para evitar que el peso del usuario y el acompañante no recargan sobre el vehículo : El peso de los ocupantes empuja la suspensión delantera y trasera hacia adentro.
2. Porque el vehículo no esta en movimiento . Cuando el vehículo esta en movimiento la suspensión tiende a bajarse un poco.
3. Porque los amortiguadores son nuevos : Su vehículo necesita por lo menos una hora de uso para ablandar los amortiguadores y que por lo tanto se bajen para nivelar las ruedas. Después de una hora de uso sus ruedas se nivelaran de acuerdo como se muestra en la figura B.

Cuando el vehículo presenta una inclinación hacia adentro y se dificulta el manejo, quiere decir que los amortiguadores han sufrido un desgaste y requieren de un ajuste. Para compensar esta situación tendrá que ajustar los amortiguadores de acuerdo al procedimiento de ajuste que a continuación se describe. Cuando ya no pueda ajustar los amortiguadores, entonces , requerirá de cambiarlos por nuevos.



Figura A.

Figura B.

Figura C.

Inclinación hacia fuera
Amortiguadores Nuevos

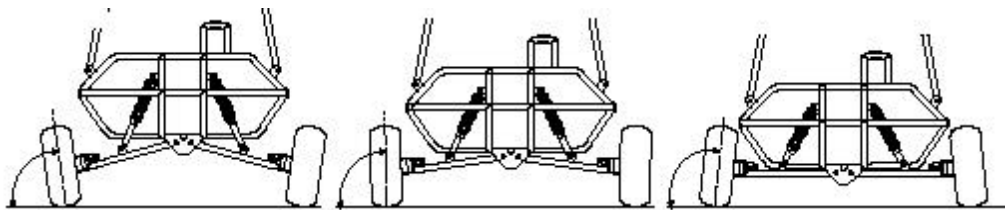
Inclinación Normal
Amortiguadores O.K.

Inclinación hacia adentro
Amortiguadores Gastados.

Ajuste de Amortiguadores.

Barreno de Ajuste

Amortiguador.

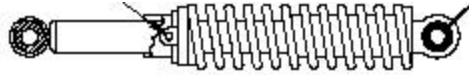

1. Identifique los amortiguadores en la parte frontal y trasera de su vehículo.
2. Los amortiguadores han sido pre-establecidos para trabajar en condiciones normales desde la fabrica.
3. Localice el barreno de ajuste de amortiguador en la base del resorte
4. Inserte la punta de un desarmador en el barreno.
5. Gire el barreno en contra de las manecillas del reloj para decrementar la amortiguación.
6. Gire el barreno en favor de las manecillas del reloj para incrementar la amortiguación.
7. Experimente con los ajustes hasta encontrar el efecto buscado.

Ensamble del Volante

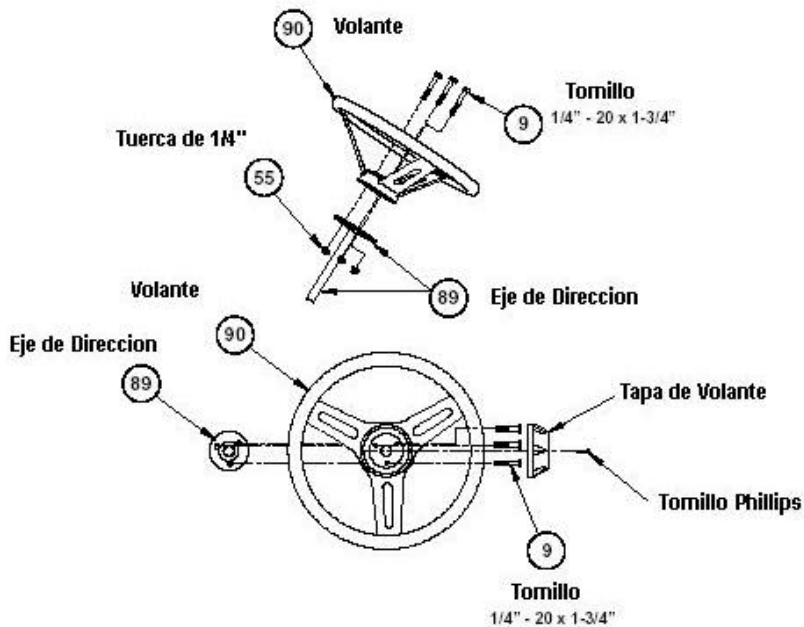

INSTRUCCIONES DE ENSAMBLE DE LA ARMAZÓN DEL ASIENTO

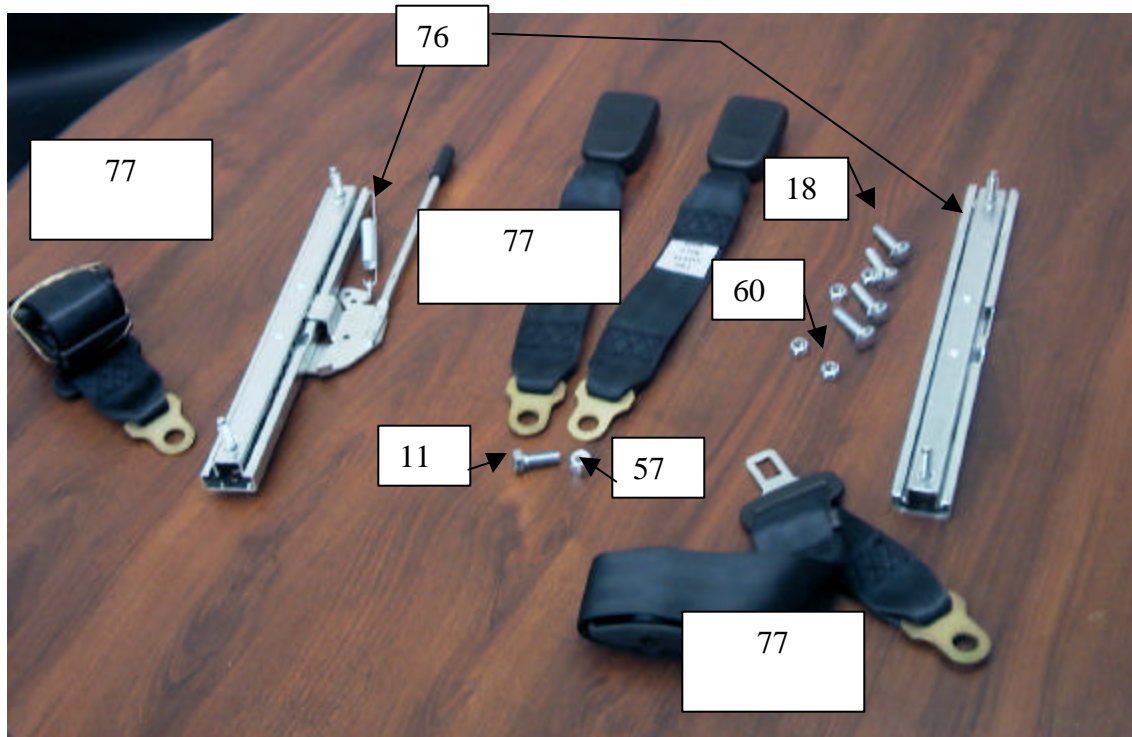

Para la facilidad de ensamblaje, ponga el armazón del asiento en una tabla, una placa trasera del asiento abajo, y el fondo del asiento que viene para arriba saliendo de la tabla.

ACCESORIOS DEL CINTURON

Item #	Description	Qty
11	Tornillo 3/8"-16 x 1"	1
18	Tornillo 5/16"-18 x 1.50"	4
57	Tuerca Ins. Nylon 3/8-16	1
60	Tuerca Ins. Nylon 5/16-18	4
76	Riel del asiento	2
77	Cinturón de Seguridad Ajustable	2

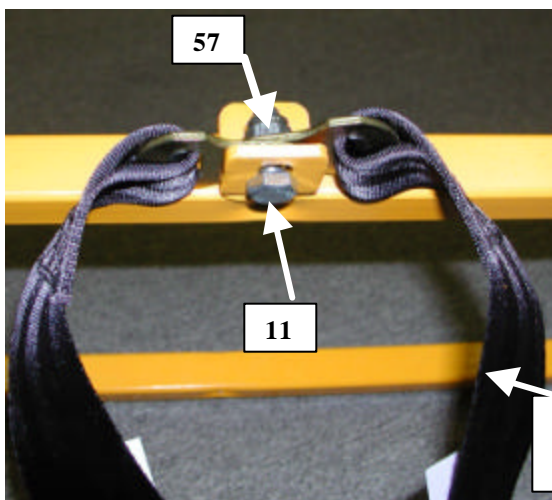

Una los dos extremos hembras de la correa del asiento (77) a la lengüeta en el centro posterior de la armazón del asiento con el perno (11) y la tuerca (57), según lo demostrado. Apriete con seguridad.

77
(Terminal hembra)

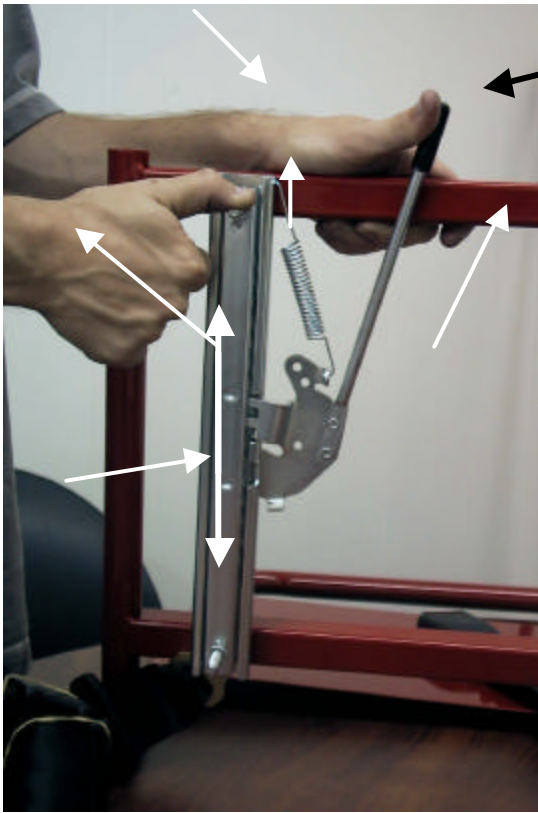

Las diapositivas del carril de asiento se pueden mover para permitir el acceso a los agujeros de montaje en el carril de asiento. Para mover la diapositiva en el carril con la palanca del ajuste, presione hacia afuera y abajo en la palanca.

Mueva la diapositiva del ajuste del asiento hacia arriba para el acceso al agujero de montaje cuadrado más bajo. Inserte el perno (18) a través de la perforación rectangular inferior de la armazón del asiento; a través del agujero de montaje de la correa de asiento masculina (77), y a través del carril del ajuste del asiento (76). Coloque la tuerca (60) en el extremo del perno del carro (18) y apriete.

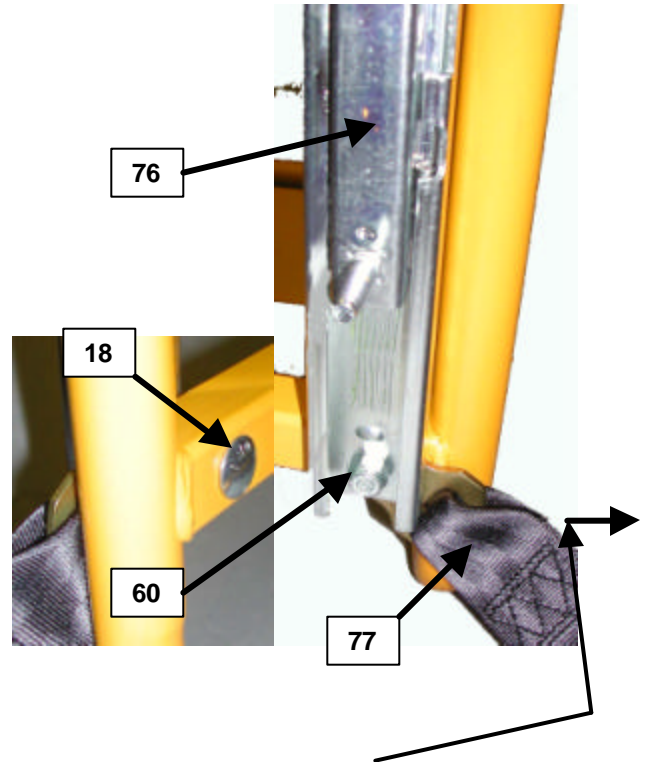

Nota: Asegurarse de que la correa del asiento está extendida al exterior de la armazón del asiento.

HARDWARE DEL ACCESORIO DE SEATBELT

Item #	Description	Qty
8	Rondana Presión 1/4"	1
9	Tornillo 1/4"-20 x 1.75"	1
18	Tornillo 5/16"-18 x 1.50"	4
107	Tornillo 5/16"-18 x 1.50"	1
60	Tuerca Ins. Nylon 5/16-18	4
75	Marco de Asiento	1
76	Carril De Asiento, 1 Par	1
77	Cinturón Seguridad Ajustable	2

Ensamble de los Asientos

1. Localice el asiento que tiene los cinturones de cintura y de pecho.
2. Alinee los pernos localizados en la parte inferior del asiento con las orejas de sujeción localizadas en el marco.
3. Inserte los pernos en los barrenos de las orejas.

4. Apriete los rieles usando cuatro rondanas planas de 5/16" (101) y cuatro tuercas de 5/16" (60).

NOTA : Las puntas de los cinturones de pecho tienen que ser atornillados en la parte frontal del marco de protección. Ver instrucciones de ensamble en la Pag. 14.

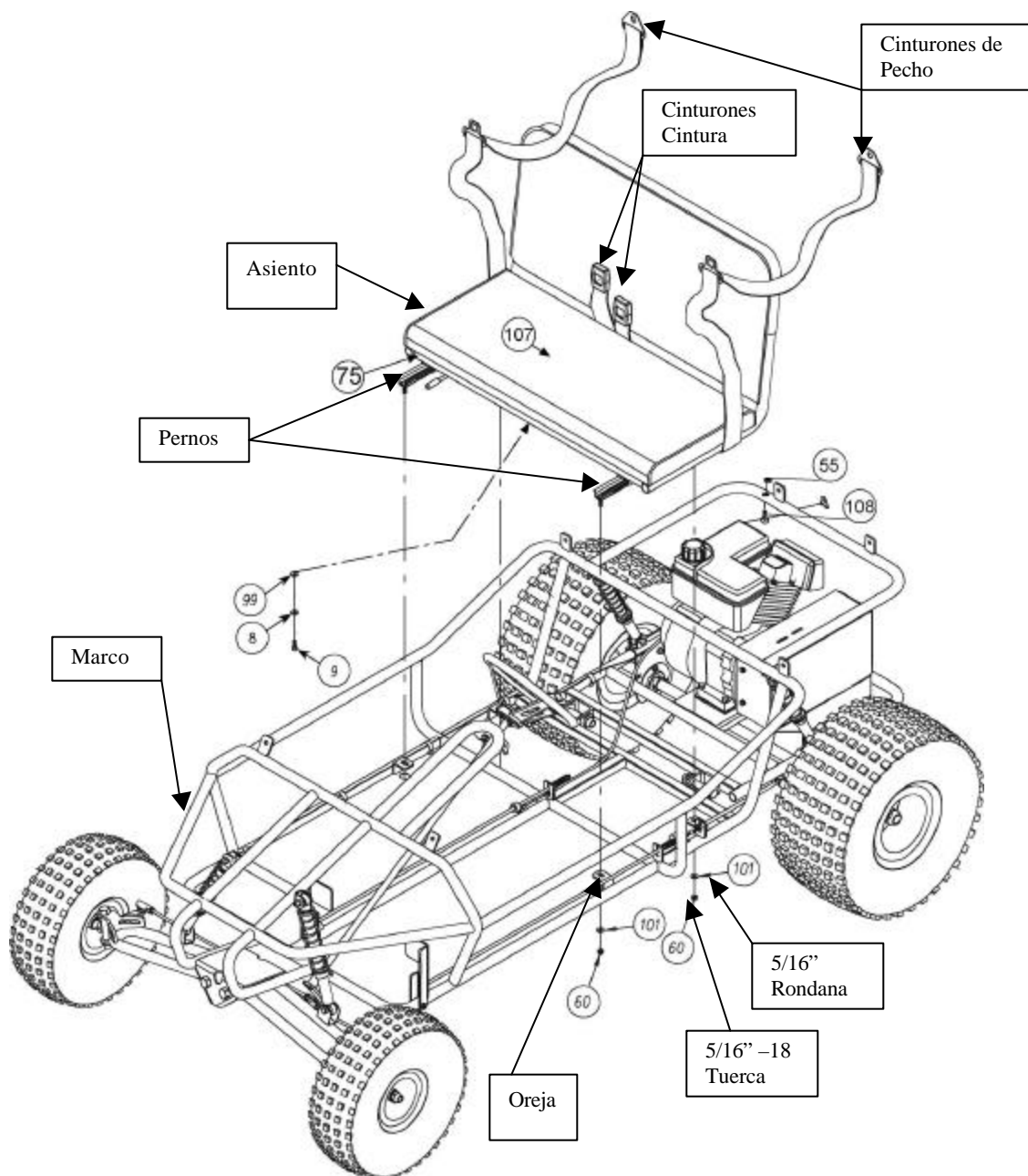

Ensamble del Marco Protector

1. Atornille la parte frontal de la canastilla (36) en las orejas del marco del vehículo localizada detrás del asiento, usando la tortillería mostrada.
2. Atornille la parte trasera de la canastilla (36) en las orejas del marco del vehículo localizada en la parte posterior del marco, usando la tortillería mostrada.
3. Alinee los barrenos y atornille los marcos superiores(31) con la parte superior de la canastilla(36) usando la tortillería que se muestra.

4. Atornille el marco protector frontal(33) con las orejas frontales usando la tortillería que se muestra.
5. Junte el marco protector frontal(33) con las puntas de los marcos superiores(31) y el marco central(32) con los marcos superiores(31) usando la tortillería que se muestra.
6. Sujete las puntas de los cinturones de pecho en la parte frontal del marco protector principal usando la tortillería que se muestra. **NOTA:** No apriete demasiado. Los cinturones deben girar libremente.

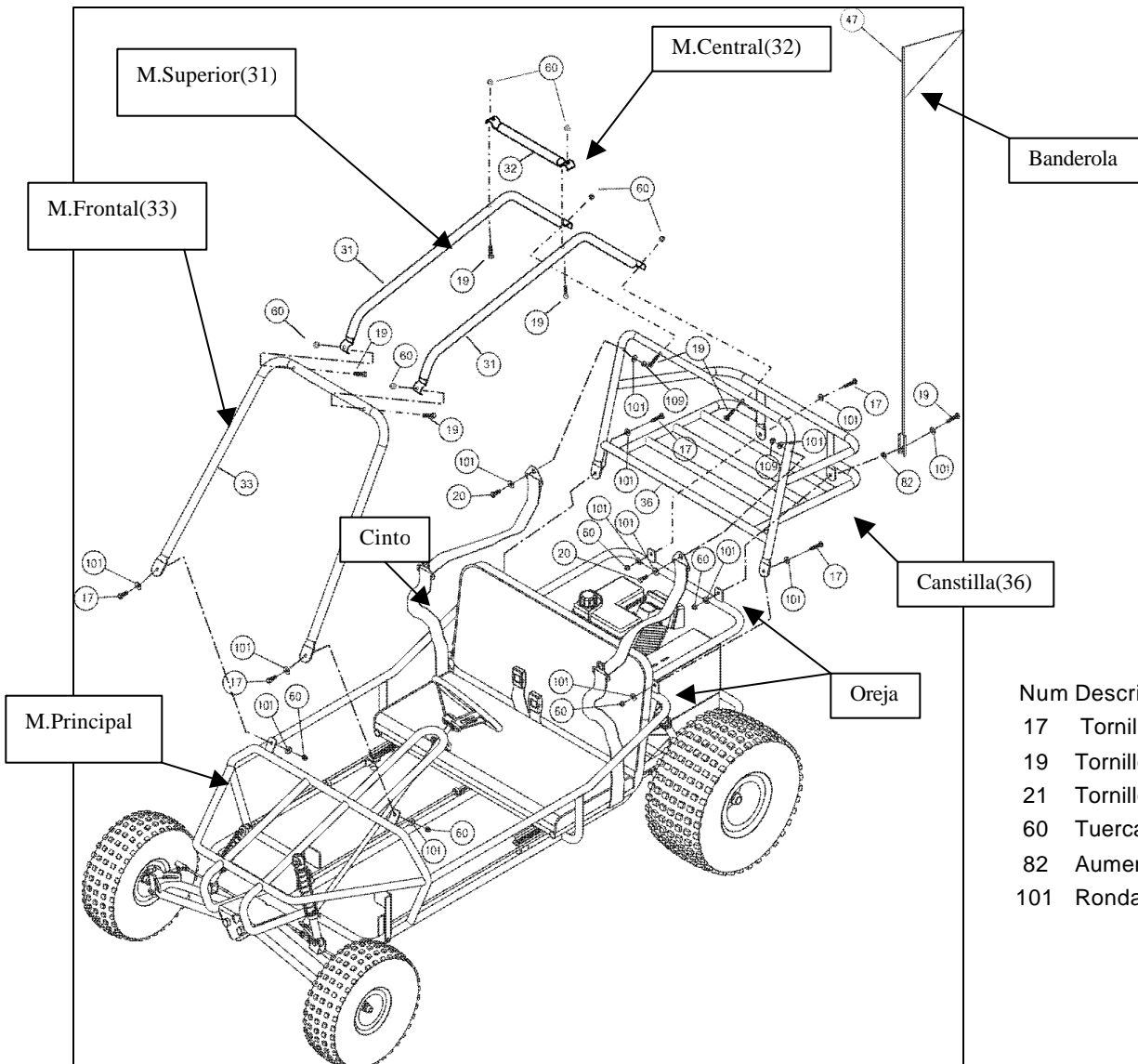

Num	Descripción	Cant
17	Tornillo 5/16" x 1"	5
19	Tornillo 5/16" x 1 1/2"	7
21	Tornillo 5/16" x 1 3/4"	2
60	Tuerca 5/16"	14
82	Aumento de plástico	1
101	Rondana 5/16"	20

Ensamble de Cubiertas Protectoras

Instale las cubiertas protectoras (48) en los marcos usando las cintillas de sujeción como se muestra en la figura:

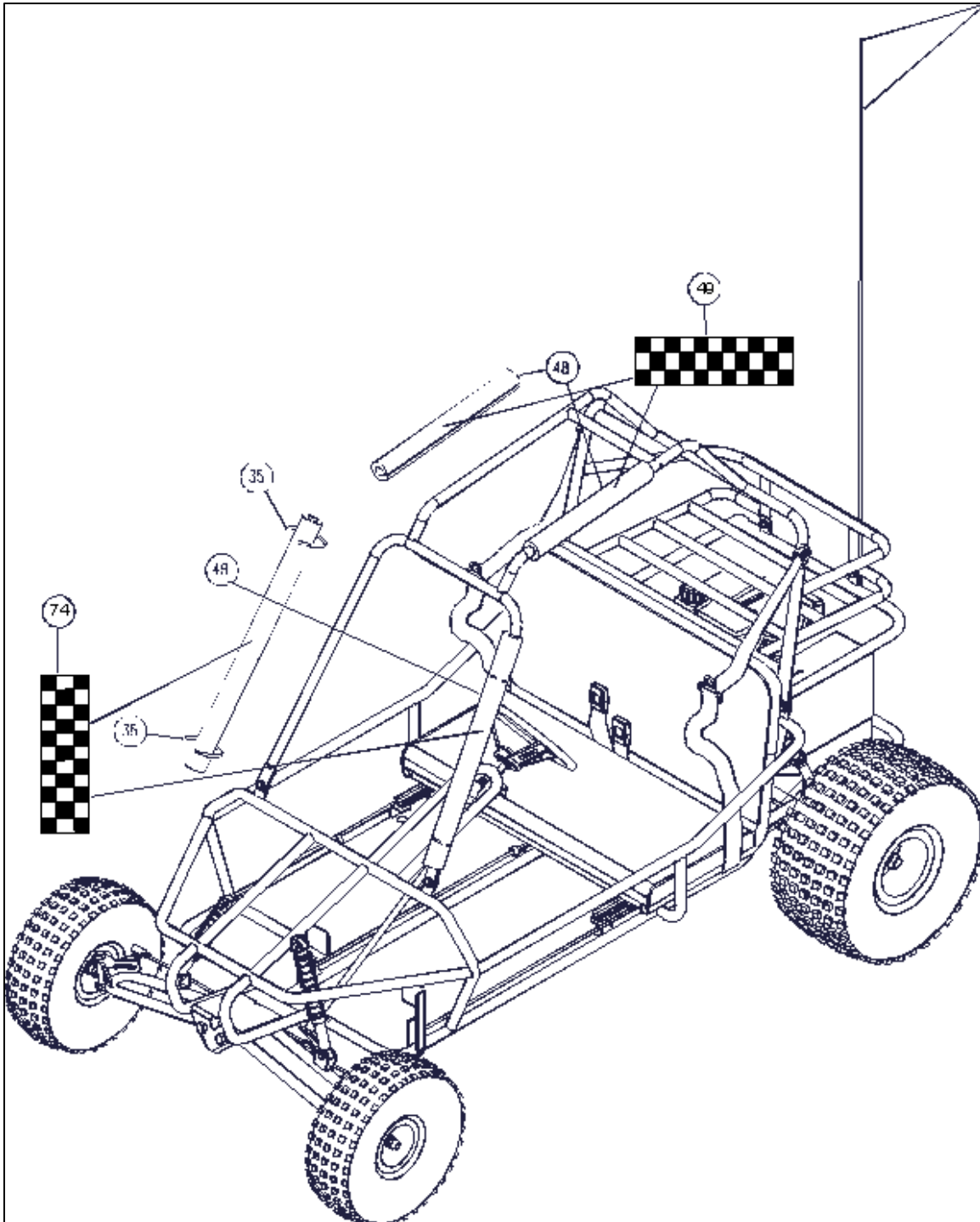

Colocación Sugerida de Calcomanías

Pegue el juego de calcomanías (02938) como se muestra en la siguiente ilustración.

Antes de colocar :

1. Presenta la calcomanía en el piso del vehículo para ver como van a quedar.
2. Limpie la superficie del piso con un trapo limpio. Asegure que la superficie este seca y libre de polvo.

Para colocar :

1. Remueva el papel trasero desde el centro para exponer la superficie adhesiva.
2. Alinee la calcomanía con respecto al piso, suavemente adhiera al piso.
3. Lentamente remueva el papel posterior pegando el mismo tiempo la calcomanía cuidando no dejar burbujas de aire atrapadas.
4. Use un trapo seco y presionar en forma circular para extraer cualquier burbuja de aire.



Lista de Partes de Repuesto

1	01756	Brazo de dirección Izquierdo	61	HH62518	Tuerca Delgada 5/16-18
2	01755	Brazo de dirección Derecho	62	01226	Tuerca Seguridad 5/16-18
3	01132	Eje de dirección	63	01225	Tornillo Hex. 5/16-18 x 5/8"
4	H93110W	Reten de Balero	64	01133	Aumento 0.78" D.I.
5	H92010W	Balero. D. I. 1"	65	02953	Cople de Dirección
7	Q43203W	Banda	66	01528	Reten 1"
8	000701P	Rondana Presión ¼"	67	H91470W	Reten ¼"
9	H32503W	Tornillo ¼"-20 x 1.75"	68	01492	VÁLVULA REGULADORA BARRA
10	H33137W	Tornillo de Coche 3/8"-16 x 1"	69	27000100	Perno "Roll Pin" ¼ * .875"
11	H61610W	Tornillo 3/8"-16 x 1"	70	001474P	Pija de Metal
12	00922	Tornillo 3/8"-16 x 1.5"	71	02946	Tornillo ¼-20 x 1 ½"
13	22000300	Tornillo 3/8"-16 x 1.75"	72	H93200W	Pija ¼-28 x .250"
15	22000900	Tornillo 3/8"-16 x 2"	73	04449	Tornillo Coche 3/8"-16 x 2-1/2"
16	H95188W	Tornillo 5/16"-18 x 0.75"	74	02589	Funda Impresa de Cubierta 25"
17	2200040	Tornillo 5/16"-18 x 1.00"	75	03340	Marco de Asiento
18	H93290W	Tornillo Coche 5/16"-18 x 1.50"	76	H92740W	Carril De Asiento, 1 Par
19	2200030	Tornillo 5/16"-18 x 1.50"	77	26000900	Cinturón Seguridad Ajustable
20	H33135W	Tornillo 5/16"-18 x 1.75"	78	02972B	Amortiguador
22	H33136W	Tornillo 5/16"-24 x 0.50"	79	00951	Funda Plástica 13 1/8"
23	H36254W	Tornillo 5/16"-18 x 3.75"	80	00919	Funda Plástica 2 3/8"
24	22001700	Tornillo 5/16"-18 x 7.00"	81	00983	Funda Plástica 4 5/8"
25	04476	SOPORTE DEL DETENEDOR DE LA VENDA DEL FRENO	82	001467P	Aumento de plástico
26	H91830W	Pedal Izquierdo	83	00513	Aumento de Dirección
27	H91820W	Pedal Derecho	84	02954	Junta Izq. Dirección.
28	04421	Aro de Freno	85	02955	Junta Der. Dirección.
29	04446	Ensamble de cable de freno	86	H55030W	Resorte de Compresión ½ x 3
30	04420	Tambor de Freno 6"	87	H92541W	Catarina, 10 dientes.
31	03147	Marco Protector Superior	88	23001100	Catarina, 60 dientes
32	03149	Marco Protector Central	89	02956	Eje de Dirección
33	03278	Marco Protector Frontal	90	05812	Volante de 13" Dia.
34	31004600	Oreja Conectora.	91	05303	Brazo de Pivoteo
35	M12501W	Cintilla de Sujeción 11"	92	04265	Cable de Acelerador
36	03235	Marco de Canastilla	93	26000209	Varilla Larga de Dirección
37	M13501W	Cintilla de Sujeción 23"	94	02063	Varilla Corta de Dirección
38	M01001W	Cintilla de Sujeción 4"	95	02451	Llanta Delantera
39	00994	Cadena # 40-70 Eslabones	96	02564	Llanta Trasera
40	02450	Chasis	97	Q43200W	Polea Grande
41	03191	Placa Montaje de Clutch	98	Q43201W	Polea Chica
42	H91480W	Collarin, 7/16" D.I. X 7/8 D.E.	99	001812P	Rondana Plana ¼"
43	02907	Cubierta de Motor	100	001616P	Rondana Plana 3/8"
44	02938	Calcomanía de Bandera	101	001618P	Rondana Plana 5/16"
45	02908	Cubierta Polea/Cadena	102	H53132W	Rondana 5/16" Especial
46	02458	Motor Tecumseh 6.5 H.P.	104	H56251W	Rondana Plana 5/8"
47	H92700W	Banderola de Seguridad	105	H92690W	Clip Sujeción
48	M72038W	Cubierta Protectora 72"	106	00925	Cable Switch C.16 x 107"
49	02611	Funda de Cubierta de 14"	107	02566	Asiento
50	NOUSIDO		108	H12103W	Tornillo de Ojo
51	H92250W	Llave ¼ x ¼ x 2.00"	110	H32505W	Pija Punta ¼"
52	01134	Llave 3/16 x 3/16 x 3.25"	111	02625	Camisa de Eje 4".
53	Q33100W	Switch de Paro	112	01474	Espaciador , 3/8"
55	001203P	Tuerca Ins. Nylon ¼-20		02604	Aceite de Motor 4-Tiempos
56	HH10014	Tuerca Delgada 1"-14			
57	001205P	Tuerca Ins. Nylon 3/8-16			
58	00995	Tuerca Seguridad 3/8-16			
59	HH37524	Tuerca Delgada 3/8-24			
60	HH1256T	Tuerca Ins. Nylon 5/16-18			

IMPORTADOR:
COMERCIALIZADORA MEXICO AMERICANA, S.DE R.L.
DE C.V.

AV. NEXTENGO N° 78

COL. SANTA CRUZ ACAYUCAN
DEL. AZCAPOTZALCO, MÉXICO, D.F.
C.P. 02770
RFC: CMA9109119L0

DESCRIPCION : Carro de Gasolina
MARCA: Yef Dog
MODELO: 3203

GARANTIA

EL APARATO QUE USTED HA ADQUIRIDO CUENTA CON UNA GARANTIA DE UN AÑO DE SERVICIO A PARTIR DE LA FECHA DE ADQUISICION OTORGADA POR:

COMERCIALIZADORA MEXICO-AMERICANA, S. DE R.L. DE C.V.
BAJO LAS SIGUIENTES CONDICIONES:

- 1.- PARA HACER EFECTIVA LA GARANTIA, BASTARA PRESENTAR ESTA POLIZA DEBIDAMENTE SELLADA POR LA TIENDA O UNIDAD VENDEDORA , JUNTO CON EL APARATO EN LA TIENDA DONDE FUE COMPRADO EL ARTICULO.
- 2.- SE COMPROMETE A CAMBIAR EL ARTICULO O A DEVOLVER SU DINERO, SI LA FALLA ES ATRIBUIBLE A DEFECTO DE FABRICACION. DURANTE LOS TREINTA DIAS POSTERIORES A LA COMPRA LA GARANTÍA SE HARÁ VÁLIDA EN LA TIENDA DONDE ADQUIRIÓ EL PRODUCTO, PRESENTANDO LOS DOCUMENTOS MENCIONADOS.
- 3.- EN NINGUN CASO EL TIEMPO DE REPARACIÓN SERÁ MAYOR A 30 DIAS, TRANSCURRIDO ESTE TERMINO, COMERCIALIZADORA MEXICO AMERICANA, S. DE R.L. DE C.V. PROCEDERÁ A EFECTUAR EL CAMBIO POR UN APARATO EQUIVALENTE O A LA DEVOLUCIÓN DEL IMPORTE DE COMPRA VENTA RESPECTIVO
- 4.- ESTA GARANTÍA AMPARA LA TOTALIDAD DE LAS PIEZAS Y COMPONENTER DEL PRODUCTO Y MANO DE OBRA DE LA REPARACIÓN, ASÍ COMO GASTOS DE TRANSPORTACIÓN RESPECTIVOS.

ESTA GARANTIA SERA NULA EN LOS SIGUIENTES CASOS:

*CUANDO EL PRODUCTO SE HUBIESE UTILIZADO EN CONDICIONES DISTINTAS A LAS NORMALES

*CUANDO EL PRODUCTO NO HUBIESE SIDO OPERADO DE ACUERDO CON EL INSTRUCTIVO DE USO QUE SE LE ACOMPAÑA.

*CUANDO EL PRODUCTO HUBIESE SIDO ALTERADO O REPARADO POR PERSONAS NO AUTORIZADAS POR EL FABRICANTE NACIONAL, IMPORTADOR O COMERCIALIZADOR RESPONSABLE RESPECTIVO.

CENTRO DE SERVICIO Y LUGAR DONDE
OBTENER PARTES, COMPONENTES,
CONSUMIBLES Y ACCESORIOS:

Industrial Action Line, S.A. de C.V.
Domingo Valdes Llano # 200.
Cd. Industrial.
Torreón, Coahuila, México.
Telefono : (871) 750-68801.

**SELLO, FECHA Y FIRMA
DE
TIENDA**

DESCRIPCION: _____ **MARCA:** _____ **MODELO:** _____

NOMBRE DEL CLIENTE: _____

DOMICILIO: _____ **N° Ext.** ____ **N° Int.** _____

Col. _____ **Estado/Deleg:** _____

Tel. _____